

Tunnel Tridel

Eisenbahntunnel mitten in der Stadt Lausanne (Schweiz)
für eine Aufbereitungsanlage

INFO

Tunnelvortriebsmaschine Schaeff - Terex

ITC 320-V45



Die Tunnelvortriebs- und Lademaschine Schaeff Typ ITC 320 produziert grössere Brocken und wenig Staub



Präzise Arbeit dank Kipp- und Schwenkkonsole



Überladen auf Kranskipps



INTER TECHNO COMMERCE SA

122, Rue de la Fusion Fax: +41-277 222 185
CH - 1920 - MARTIGNY Tf: +41-277 222 191
<http://www.itcsa.com> e-mail: info@itcsa.com



TEREX

SCHAEFF

LOSINGER

Tunnelvortriebsmaschine

Schaeff - Terex **ITC 320-V45**

Die heilige Barbara
Schutzpatronin der
Untertagearbeiter

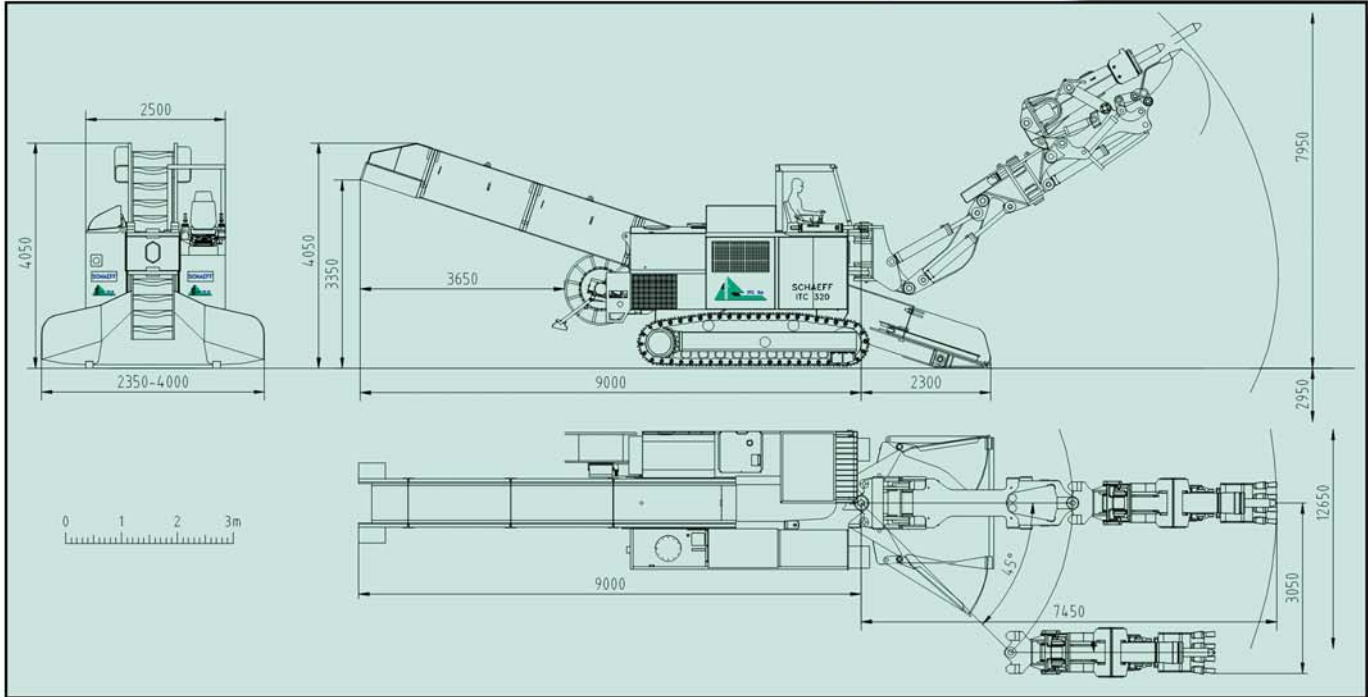

HAUPTDATEN

Grundmaschine Schaeff , Typ	ITC	320
Oberwagenbreite	mm	2500
Rinnenbreite Förderer innen	mm	770
Elektroantrieb, Leistung	kW	110
Dieselantrieb, Leistung	kW	102
Kabeltrommelkapazität	m	90
Fahrgeschwindigkeit	km/h	0-3,6
Förderkettengeschwindigkeit	m/s	0,5
Förderkapazität, bis zu	m³/h	250
Spezifischer Bodendruck	kp/cm²	1,0
Zugkraft	kN	380
Gewicht ca.	t	40



Präzises Profilieren des Querschnittes



Räumen der Sohle zum Aufsetzen der Stahlbögen