

# Tunnel Wandersmann

Abzweigung nach Wiesbaden der ICE-Neubaustrecke Köln-Rhein/Main

 **DYWIDAG**

 **ZUBLIN**

 **WALTER-BAU-AG**

**INFO**

Tunnelvortriebsmaschine Schaeff - Terex

**ITC 312 N2**



Die Tunnelvortriebs- und Lademaschine Schaeff Typ ITC 312 in einem Vortriebsschild  $\varnothing$  11,46 m mit Tübbingausbau



Lösen und Laden in der unteren Hälfte des Schildes



Wegladen des vom oberen Stationärbagger gelösten Materials



**INTER TECHNO COMMERCE SA**

122, Rue de la Fusion Fax: +41-277 222 185  
CH - 1920 - MARTIGNY Tf: +41-277 222 191  
<http://www.itcsa.com> e-mail: [info@itcsa.com](mailto:info@itcsa.com)

 **TEREX**  
**SCHAEFF**





Arbeiten in sehr niedrigen Verhältnissen unter der Mittelbühne



Arbeitseinrichtung mit Kippkonsole für niedrige Arbeitshöhe

## Tunnelvortriebsmaschine

Schaeff - Terex **ITC 312 N2**

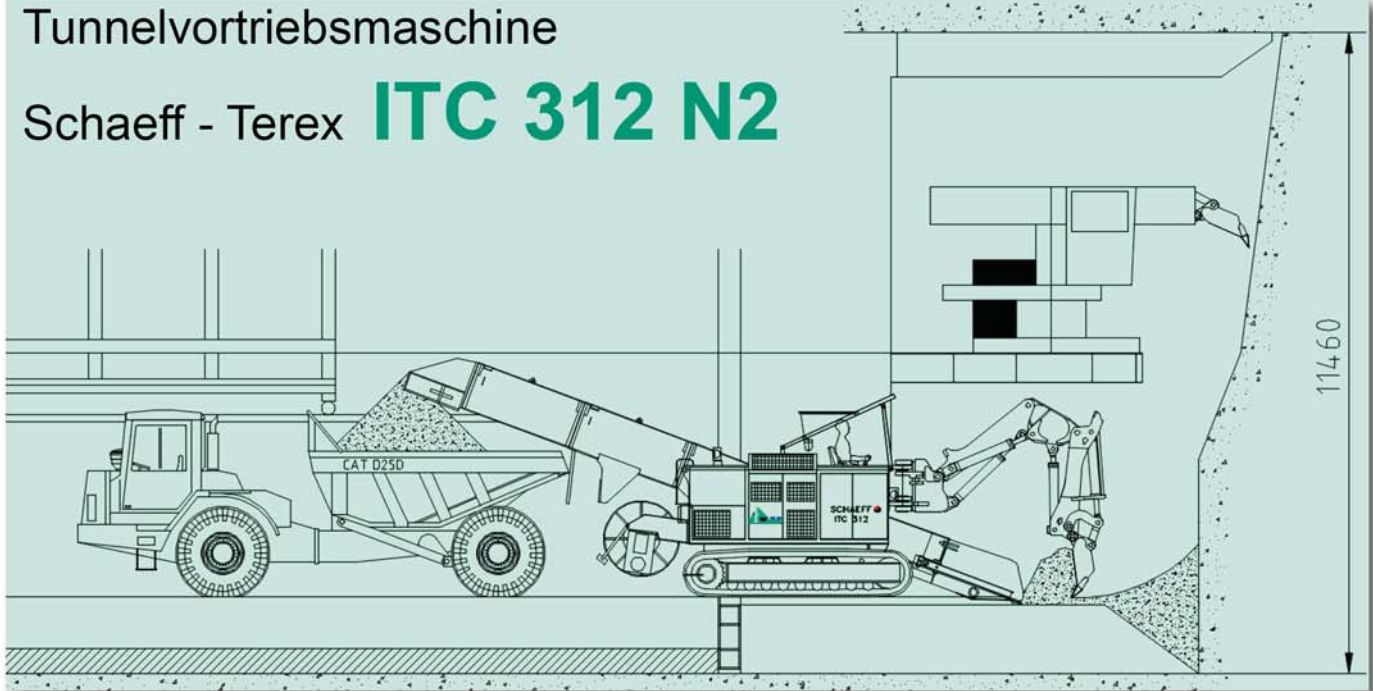

### HAUPTDATEN

Grundmaschine Schaeff , Typ	ITC	312
Oberwagenbreite	mm	2400
Rinnenbreite Förderer innen	mm	770
Elektroantrieb, Leistung	kW	90
Dieselantrieb, Leistung	kW	122
Fahrgeschwindigkeit	km/h	0-3,6
Förderkettengeschwindigkeit	m/s	0,5
Förderkapazität, bis zu	m <sup>3</sup> /h	250
Spezifischer Bodendruck	kp/cm <sup>2</sup>	1,0
Zugkraft	kN	280
Gewicht ca.	t	30



Hohe Leistung erfreut nicht nur den Operator



Überladen auf 25 t - Muldenkipper



Ausbau mittels vorgefertigter Betontübbinge