

# HL-AG, Koralmbahn Graz - Klagenfurt

Baulos B1260 Erkundungstunnel Mitterpichling



*NEWS*  
-24-2005

Tunnelvortriebs- und Lademaschine

SCHAEFF-TEREX

**ITC 312 H1**



*Kalottenvortrieb in harten Schlufftonlagen*



*Projektübersicht*



*Ostportal: Angelika-Tunnel, links die Schutzpatronin Barbara*



**INTER TECHNO COMMERCE SA**  
122, Rue de la Fusion Fax: +41-277 222 185  
CH - 1920 - MARTIGNY Tf: +41-277 222 191  
<http://www.itcsa.com> e-mail: info@itcsa.com



# Tunnelvortriebs- und Lademaschine

## SCHAEFF-TEREX

# ITC 312 H1



*Schneller Ladevorgang auf 30-to- Muldenkipper*



*Abbau der linken Kalottenseite*

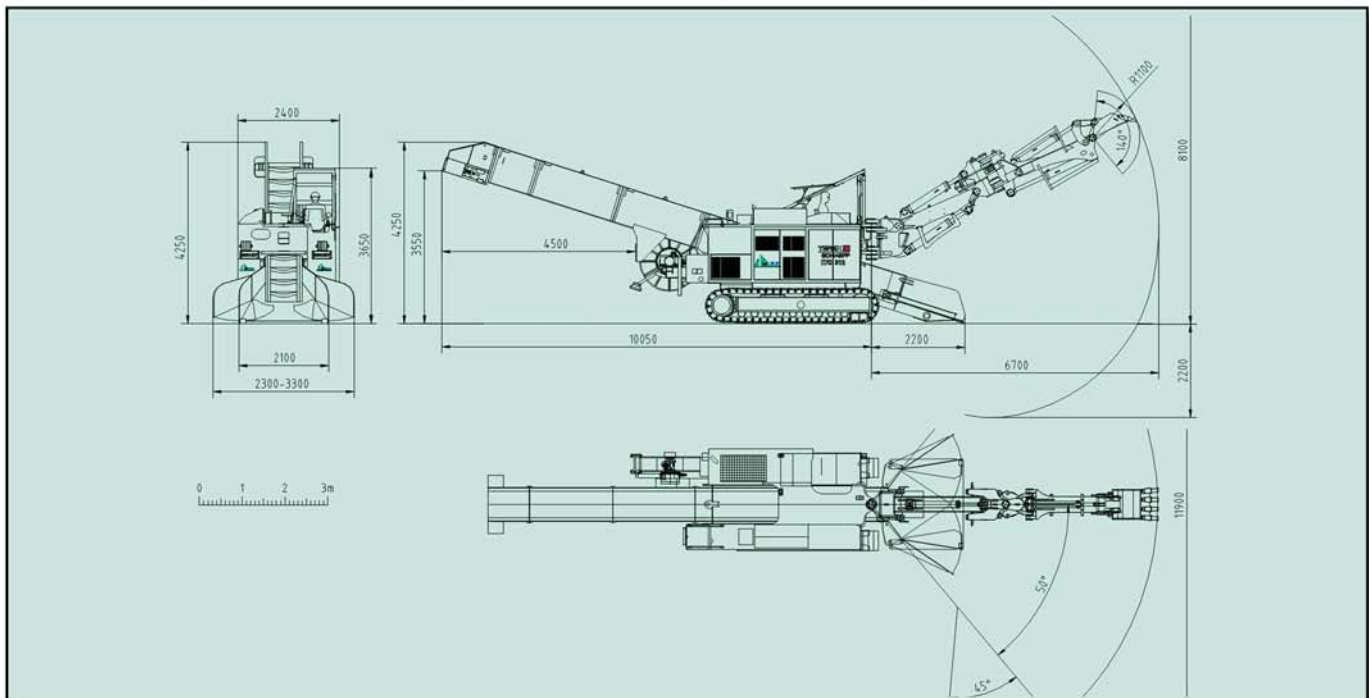

### HAUPTDATEN

Grundmaschine Schaeff, Typ	ITC	312
Oberwagenbreite	mm	2400
Rinnenbreite Förderer (innen)	mm	770
Elektroantrieb, Leistung	kW	90
Dieselantrieb, Leistung	kW	130
Kabeltrommelkapazität	m	90
Fahrgeschwindigkeit	km/h	0-3,6
Förderkettengeschwindigkeit	m/s	0,5
Förderkapazität, bis zu	m <sup>3</sup> /h	250
Spezifischer Bodendruck	kp/cm <sup>2</sup>	1,0
Zugkraft	kN	280
Gewicht ca.	t	30



*Profilgenauer Ausbruch dank Kipp-Schwenkkonsole*



### ARGE

Alpine Mayreder und Beton u. Monierbau