

CARREGADEIRA PARA ABERTURA DE TÚNEIS E GALERIAS

ITC 125 - F4

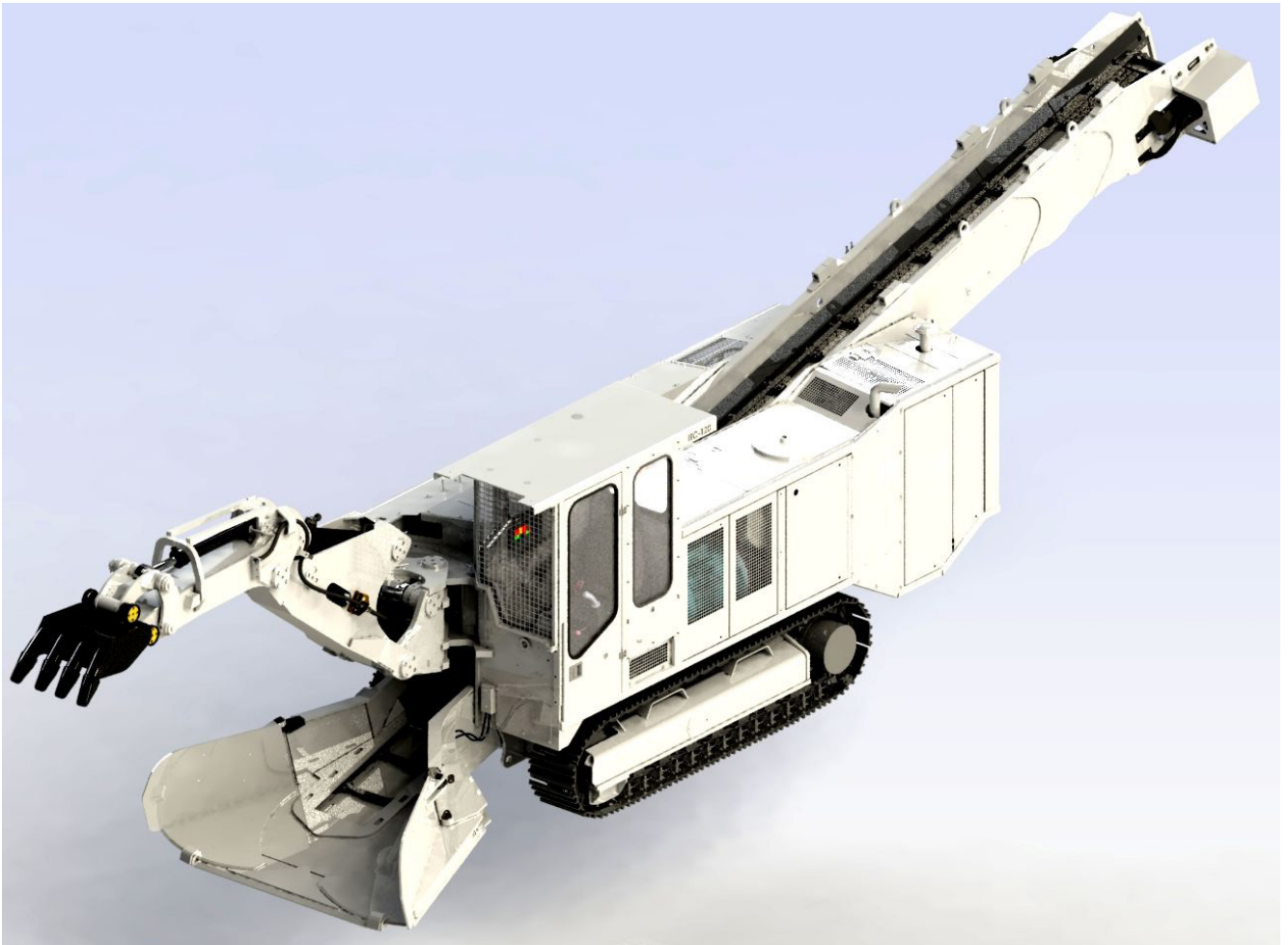

- Carregadeira para abertura de túneis e galerias e recolhimento rápido do material explodido.
- Abertura do túnel seção min. aprox. 9 m²
- Acionamento Diesel 80 kW
- Acionamento Elétrico 55 kW
- Peso Operacional 22 t



ITC 125 F4

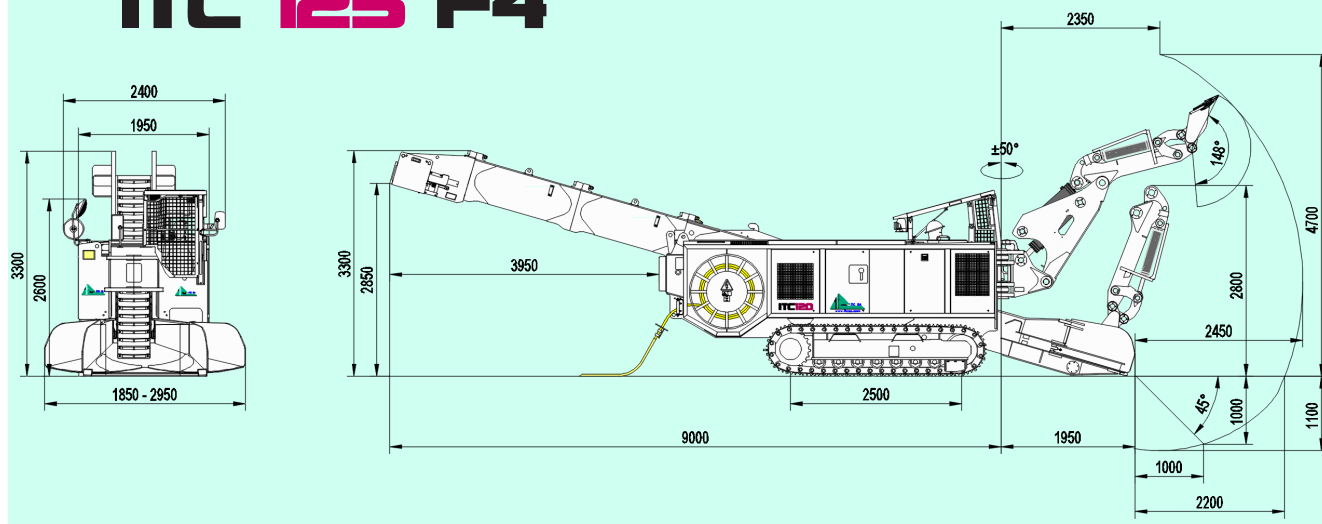

Dados Técnicos ITC 120N – F4

Acionamentos

Unidades de Acionamentos independentes Eltro-Hidráulico e Diesel-Hidráulico, com Bombas hidráulico independentes.

Acionamento elétrico para trabalho na frente de escavação sem geração de poluentes, motor elétrico refrigerado a ar.

Potência a 400 Volt - 50 Hz 55 kW

Acionamento Diesel para locomoção e Operação independente de energ. Elétrica.

Motor Diesel refrigerado a água Deutz TCD3.6 L04

Potência média à 2300rpm 80 kW

Motor Diesel atendendo padrão EU V, US T4f, EU IV

Sistema Elétrico

potência Total instalada 60 kW

Voltagem (padrão) 400 V - 50 Hz CA

Voltagem dos Controles 24 V CC

Sistema Elétrico (conforme) EN 60529 (IP54)

Enrolador de Cabo com 75 m operado Hidrául. 3x50 + 3x10 mm²

Cabina do operador

Cabina do Operador FOPS com visão de 360 graus

Teto Retrátil para transporte

Sistema Hidráulico

Sensores de Carga hidráulicos combinados com a bomba de pistões axiais em cada sistema (independente) de acionamento.

Sistema do Controle pilotado para todas as funções.

Operação Principal por 2 joysticks - Padrões Europeus.

Refrigeração do Óleo Hidráulico com controle termostático.

Vazão Média da Bomba Hidráulica 280 l/min

Máxima Pressão Hidráulica de Trabalho 280/380 bar

Volume de Óleo Hidráulico (incl. tanque) 400 l

Tanque de Óleo Hidráulico 300 l

Dados operacionais (Braço F4)

Seção Mínima do Túnel aprox. 9 m²

Largura da Máquina 1'950 mm

Altura Máxima 2'400 - 2'750 mm

Altura para Transporte 2'400 mm

Comprimento (dep. do equipamento) ~10'000 mm

Largura de Carregamento com Braços de Carga 1'900 - 2'900 mm

Largura interna do Transportador 620 mm

Altura interna do Transportador 650 mm

Capacidade do Transportador aprox. 150 m³/h

Altura de Descarga do Transportador 1'800-2'500 mm

Peso Operacional aprox. 22 t

Braço F4

Braço de escavação para abertura de túneis e galerias e recolhimento do material explodido, incluindo:

- Console com ampla movimentação Angular e de Giro
- Caçamba de Escavação e Carregamento, largura 350-700 mm
- Circuito hidráulico para a Martelo Rompedor
- Capacidade de carregamento conf. as cond. rocha 2,5 m³/min

Outros Equipamentos

Grande variedade de dispositivos auxiliares disponíveis, tais como: Dispositivo para Rebocar, Revestimento de Borracha no Transportador, Unidade de Corte Transversal, Filtro p/ Fuligem, Dispositivo de Engraxar Central.

Maiores detalhes e possibilidades de acessórios mediante consulta. Sujeito a modificação sem aviso prévio.



ITC SA

www.itcsa.com info@itcsa.com ☎ +41 277 222 191